

# BAC SEPARATEUR 200 Litres

## Surface active 0,407 m<sup>2</sup>

A-A

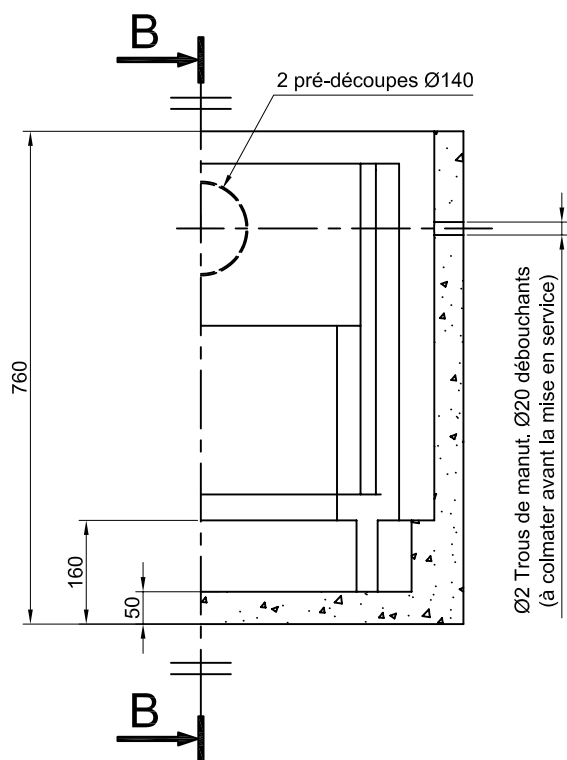

Section sortie B-B

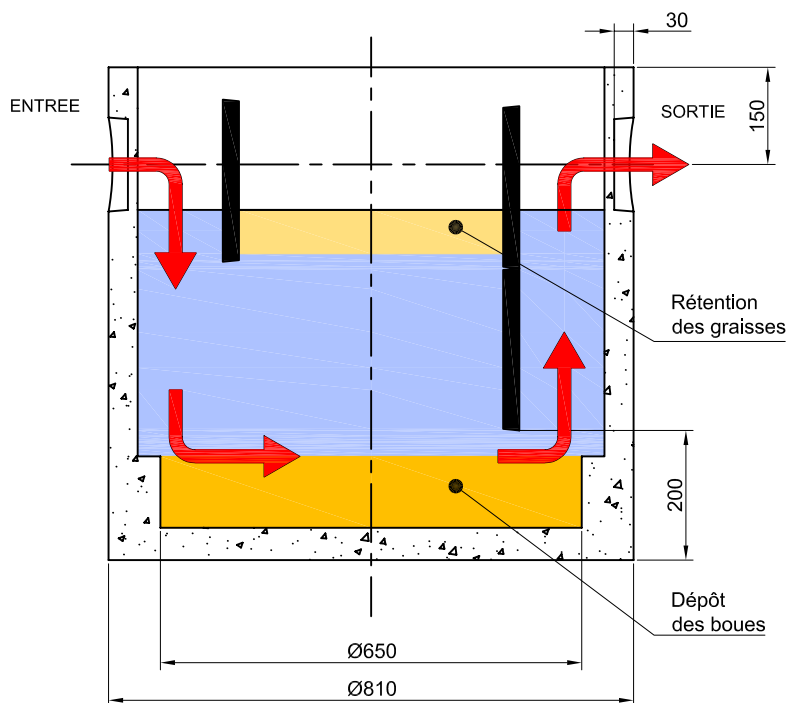

Vue en coupe 3/4

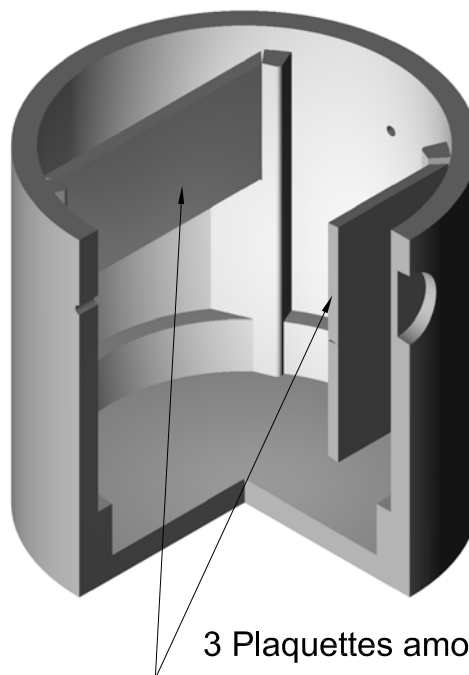
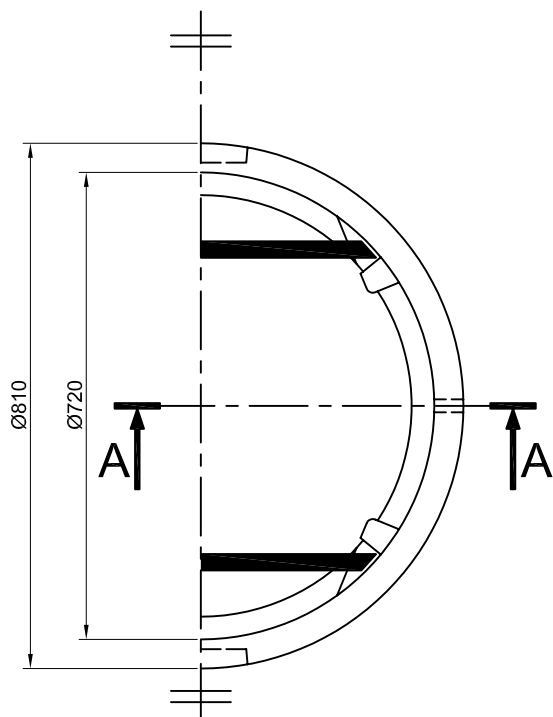

Code produit sans couvercle: 211005  
Poids sans couvercle : 287 Kg

(Voir couvercles, rehausses et entretien au Verso)

**S.A. R.THEBAULT**

Siège social et usine : ZI de Saint-Eloi - Plouédern - 29800 LANDERNEAU

Tél. 02 98 21 63 63 - Fax : 02 98 21 34 11

Usines à : Mauron (56430) et Verneuil S/Avre (27130)

Version 2 - Le 07/11/2000

## Entretien :

Le bac dégraisseur séparateur protège la canalisation en piégeant les déchets lourds et en retenant les graisses flottantes. Enlever périodiquement les matières figées en partie supérieure en utilisant à cet effet un panier métallique galvanisé immergé dans l'appareil. Procéder au nettoyage complet du bac au moins une fois tous les quatre mois. L'emploi de BIONET (micro-organismes de traitement) accélère la biodégradation des déchets et préserve les canalisations.

### **COUVERCLE POUR BAC SEPARATEUR 200 L ep : 3,5 cm**

Code produit : 211010

Poids : 37 Kg

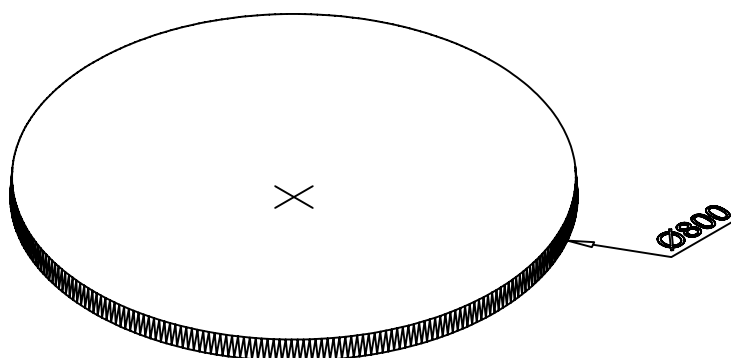

### **COUVERCLE POUR BAC 200 L RENFORCE ep : 6 cm**

Code produit : 211012

Poids : 72 Kg

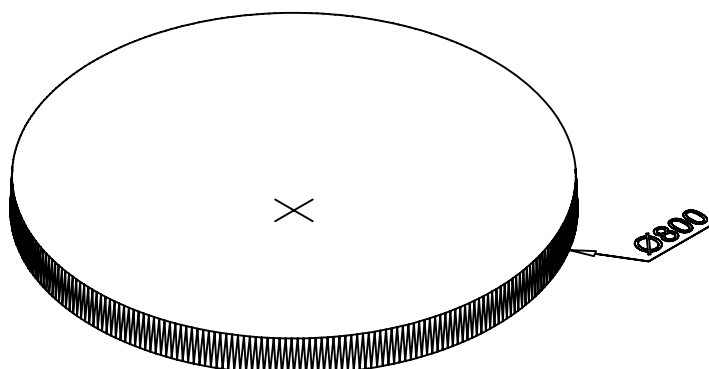

Panier cylindrique galvanisé pour bac séparateur 200 L

**Nota :** Possibilité d'adapter une ou plusieurs rehausses :  
 Rehausse Ht. 100, Ø720 Int. Code : 211025 Poids : 25 Kg  
 Rehausse Ht. 200, Ø720 Int. Code : 211030 Poids : 47 Kg  
 Rehausse Ht. 300, Ø720 Int. Code : 211035 Poids : 65 Kg

